



Machines de moulage par injection HX (*) 128

Caractéristiques

1. La machine de moulage par injection HX à moteur d'asservissement est dotée d'une force de serrage comprise entre 65 et 2000 tonnes.
2. La température de l'huile est fortement réduite par rapport aux autres machines de moulage.
3. Au cours de l'ouverture et de la fermeture du moule, l'impact est faible. Ainsi, la durée de vie de la machine ainsi que la durée de vie du moule sont prolongées.
4. Le système de contrôle de la pompe hydraulique à débit variable offre une réponse rapide et un court cycle de formage, ce qui contribue à l'économie d'énergie et à la protection de l'environnement. En outre, avec ce système de contrôle de la pompe à débit variable de haute performance, la vanne de rapport à trois voies n'est pas une obligation pour la machine de moulage par injection HX 128 à moteur d'asservissement.

Avantages du dispositif de moulage par injection HX 128

1. Stabilité de moulage

L'adoption d'une commande à servomoteur en boucle fermée assure une grande amélioration de la répétabilité.

2. Fonctionnement calme

Il y a moins de bruit généré, en particulier dans les applications à faible vitesse.

Ningbo Jiangdong HYSION Machinery Co., Ltd.

Address: No.36 Yongjiang South Road, Beilun District, Ningbo, Zhejiang, China

Tel: +86-574-27858986

Fax: +86-574-27858980

E-mail: haixiongmach@gmail.com gewaicun@163.com

3. Rétention fiable de pression

Par rapport à la machine hydraulique traditionnelle, la machine de moulage par injection HX 128 à moteur d'asservissement retient la pression plus stablement.

4. Meilleure stabilité de la température de l'huile

Seule l'huile hydraulique nécessaire pour les fonctions multiples est délivrée par le système d'asservissement, ce qui évite par conséquent une génération inutile de chaleur et réduit sensiblement les exigences de refroidissement d'huile.

Pourquoi les clients choisissent-ils notre machine de moulage par injection?

Paramètres de la machine de moulage par injection à moteur d'asservissement HX 128

Modèle: Hx(*)128/330			A	B	C
Table des paramètres techniques					
Unité d'injection	Diamètre de la vis	mm	35	38	42
	Rapport longueur/diamètre de la vis	L/D	23.8	22	19.9
	Capacité d'injection (théorique)	cm ³	154	181	222
	Poids d'injection (Ps)	g	143	168	206
	Pression d'injection	MPa	219	186	152
	Taux d'injection	g/s	87	102	126
	Capacité de plastification	g/s	11	13	15
	Vitesse de la vis	rpm	200		
Unité de serrage	Force de serrage	KN	1280		
	Course d'ouverture	mm	350		
	Hauteur maximale du moule	mm	450		
	Hauteur minimum du moule	mm	150		
	Espace entre les armatures (l × H)	mm	410 × 370		
	Force d'éjecteur	KN	38		
	Course d'éjecteur	KN	120		
	Nombre d'éjecteurs	n	5		
Autres	Pression de la pompe	MPa	16		
	Puissance du moteur	KW	13		
	Puissance de chauffage	KW	9.3		
	Dimensions de la machine (L × l × H)	m	4.34 × 1.29 × 1.86		
	Poids de la machine	t	3.3		
	Capacité du réservoir de carburant	L	235		

Ningbo Jiangdong HYSION Machinery Co., Ltd.

Address: No.36 Yongjiang South Road, Beilun District, Ningbo, Zhejiang, China

Tel: +86-574-27858986

Fax: +86-574-27858980

E-mail: haixiongmach@gmail.com geweicun@163.com

Taille du modèle

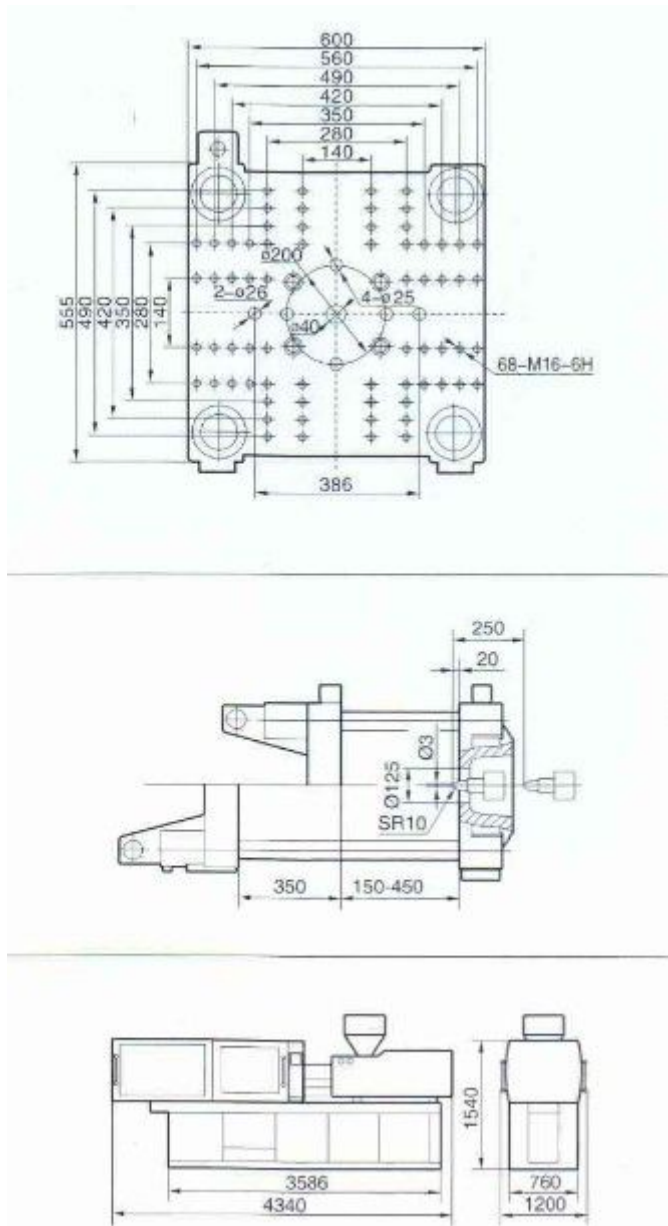

Title: Machine de moulage par injection à moteur d'asservissement, Dispositif de moulage par injection HX 128

Description: La machine de moulage par injection à moteur d'asservissement HX 128 dispose d'un système de contrôle de la pompe hydraulique à débit variable pour une réponse rapide et un court cycle de formage. Cela contribue à l'économie d'énergie et à la protection de l'environnement. De plus, avec son système de contrôle de la pompe à débit variable de haute performance, la vanne de rapport à trois voies n'est pas une obligation pour cette machine de moulage.

Ningbo Jiangdong HYSION Machinery Co., Ltd.

Address: No.36 Yongjiang South Road, Beilun District, Ningbo, Zhejiang, China

Tel: +86-574-27858986

Fax: +86-574-27858980

E-mail: haixiongmac@gmail.com gewaicun@163.com