



Machines de moulage par injection HX (*) 158

Description

La toute nouvelle machine de moulage du plastique par injection à haute vitesse HX 158 est caractérisée par une réponse d'injection plus rapide et de meilleures performances de la machine. Elle englobe non seulement les avantages exceptionnels de la machine hydraulique traditionnelle de "réglage simple de moulage, opération facile, longue durée de vie, entretien facile, faible coût de fonctionnement et protection du moule hautement sensible", mais emploie aussi un système breveté de serrage rotatif direct. La machine de moulage par injection HX158 est adaptée pour la production de boîtiers de téléphones mobiles, pièces de dispositifs de communication électriques, fixations de DVD et autres pièces de précision de produits audio-visuels.

Avantages remarquables de la machine de moulage du plastique par injection à haute vitesse HX 158

1. Haute vitesse

La machine HX158 adopte un système d'injection monocylindre de haute précision, ce qui est particulièrement approprié pour une injection à haute vitesse avec une faible inertie et une vitesse de réponse élevée. Avec un cycle de moulage plus court, l'injection rapide pour parois minces fonctionne plus efficacement.

Ningbo Jiangdong HYSION Machinery Co., Ltd.

Address: No.36 Yongjiang South Road, Beilun District, Ningbo, Zhejiang, China

Tel: +86-574-27858986

Fax: +86-574-27858980

E-mail: haixiongmac@gmail.com gewaicun@163.com

2. Haute économie d'énergie

La machine HX158 est spécialement équipée d'un système d'asservissement à réponse élevée, et son rendement est basé sur la nécessité pratique, évitant débordement et gaspillage. Par rapport aux machines traditionnelles, la machine de moulage du plastique par injection à haute vitesse HX 158 permet d'économiser la consommation d'énergie autour de 30-70% et de contrôler la position avec plus de précision.

3. Haute vitesse

La machine d'injection à haute vitesse pour parois minces fournit une triple protection mécanique, hydraulique et électrique. Un module de contrôle de sécurité indépendant permettra d'éviter toute erreur provoquée par un mauvais fonctionnement de la fermeture de la machine, l'injection, la charge, et l'avancée de la buse.

Paramètres de la machine de moulage du plastique par injection HX 158 à haute vitesse

Modèle: Hx(*)158/560						
Table des paramètres techniques			A	B	C	D
Unité d'injection	Diamètre de la vis	mm	38	42	45	48
	Rapport longueur/diamètre de la vis	L/D	24.3	22	20.5	19.2
	Capacité d'injection (théorique)	cm ³	226	2778	318	361
	Poids d'injection (Ps)	g	206	252	289	328
	Pression d'injection	MPa	248	203	177	155
	Taux d'injection	g/s	100	126	144	163
	Capacité de plastification	g/s	13	15	20	24
	Vitesse de la vis	rpm	200			
Unité de serrage	Force de serrage	KN	1580			
	Course d'ouverture	mm	400			
	Hauteur maximale du moule	mm	500			
	Hauteur minimum du moule	mm	150			
	Espace entre les armatures (l × H)	mm	460 × 410			
	Force d'éjecteur	KN	33			
	Course d'éjecteur	KN	130			
	Nombre d'éjecteurs	n	5			
Autres	Pression de la pompe	MPa	16			
	Puissance du moteur	KW	15			
	Puissance de chauffage	KW	10.05			
	Dimensions de la machine (L × l × H)	m	5.0 × 1.32 × 1.93			
	Poids de la machine	t	4.5			

Ningbo Jiangdong HYSION Machinery Co., Ltd.

Address: No.36 Yongjiang South Road, Beilun District, Ningbo, Zhejiang, China

Tel: +86-574-27858986

Fax: +86-574-27858980

E-mail: haixiongmac@gmail.com geweicun@163.com

Capacité du réservoir de carburant	L	253
------------------------------------	---	-----

Taille du modèle

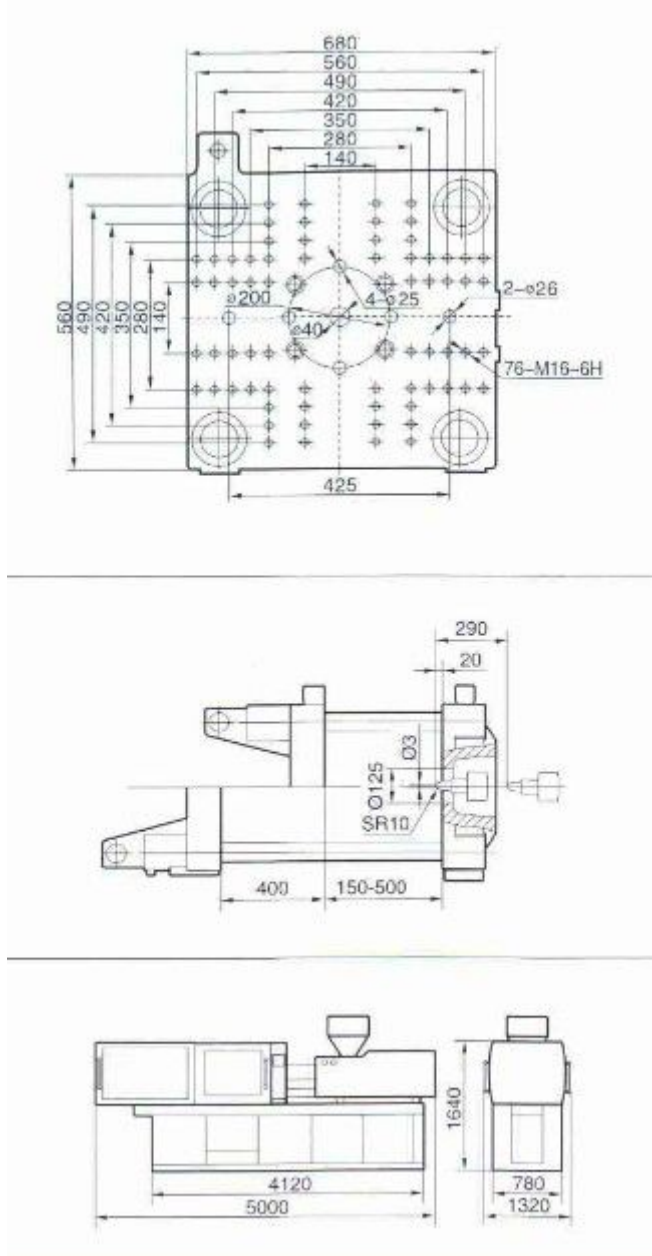

Title: Machine de moulage du plastique par injection à haute vitesse, Machinerie d'injection hydraulique en Chine

Description: La toute nouvelle machine de moulage du plastique par injection à haute vitesse HX 158 est caractérisée par une réponse d'injection plus rapide et de meilleures performances de la machine. En tant que fabricant populaire de machines d'injection hydraulique en Chine, nous fournissons diverses machines de moulage qui combinent les avantages des machines conventionnelles avec des applications pratiques d'aujourd'hui.

Ningbo Jiangdong HYSION Machinery Co., Ltd.

Address: No.36 Yongjiang South Road, Beilun District, Ningbo, Zhejiang, China

Tel: +86-574-27858986

Fax: +86-574-27858980

E-mail: haixiongmac@gmail.com geweicun@163.com