



# HYSION 海雄机械

## PLASTIC INJECTION MOLDING MACHINE



### Injetora de plástico HX188

#### Parâmetros

| Modelo: Hx188/630    |                               |                 |           |     |      |
|----------------------|-------------------------------|-----------------|-----------|-----|------|
| Tabela de parâmetros |                               |                 | A         | B   | C    |
| Unidade injetora     | Diâmetro do parafuso          | mm              | 40        | 45  | 48   |
|                      | Relação L/D do parafuso       | L/D             | 24.7      | 22  | 20.6 |
|                      | Capacidade injetora (Teórica) | cm <sup>3</sup> | 282       | 358 | 407  |
|                      | Peso da injeção (Ps)          | g               | 262       | 330 | 378  |
|                      | Pressão da injeção            | MPa             | 224       | 176 | 155  |
|                      | Taxa da injeção               | g/s             | 100       | 126 | 144  |
|                      | Capacidade de plastificação   | g/s             | 14        | 19  | 23   |
|                      | Velocidade do parafuso        | rpm             | 160       |     |      |
| Unidade fixadora     | Força de fixação              | KN              | 1880      |     |      |
|                      | Curso aberto                  | mm              | 450       |     |      |
|                      | Altura do molde max           | mm              | 530       |     |      |
|                      | Altura do molde min           | mm              | 180       |     |      |
|                      | Espaço entre colunas(W × H)   | mm              | 510 × 460 |     |      |

**Ningbo Jiangdong HYSION Machinery Co., Ltd.**

Morada: N°36 Yongjiang South Road, Beilun District, Ningbo, Zhejiang, China

Tel: 86-574-27858986

Fax: 86-574-27858980

Email: [haixiongmac@gmail.com](mailto:haixiongmac@gmail.com)      [geweicun@163.com](mailto:geweicun@163.com)



**HYSION 海雄机械**

**PLASTIC INJECTION MOLDING MACHINE**

|               |   |                 |                           |
|---------------|---|-----------------|---------------------------|
|               | <b>Força do ejetor</b>                  | <b>KN</b>       | <b>45</b>                 |
|               | <b>Curso do ejetor</b>                  | <b>KN</b>       | <b>130</b>                |
|               | <b>Quantidade de ejetores</b>           | <b>n</b>        | <b>5</b>                  |
| <b>Outros</b> | <b>Pressão da bomba</b>                 | <b>MP<br/>a</b> | <b>16</b>                 |
|               | <b>Potência do motor</b>                | <b>KW</b>       | <b>15</b>                 |
|               | <b>Potência de aquecimento</b>          | <b>KW</b>       | <b>10.7</b>               |
|               | <b>Dimensões da máquina (L × W × H)</b> | <b>m</b>        | <b>5.39 × 1.38 × 2.08</b> |
|               | <b>Peso da máquina</b>                  | <b>t</b>        | <b>5.3</b>                |
|               | <b>Capacidade do tanque de óleo</b>     | <b>L</b>        | <b>272</b>                |

**Ningbo Jiangdong HYSION Machinery Co., Ltd.**

**Morada:** N°36 Yongjiang South Road, Beilun District, Ningbo, Zhejiang, China

**Tel:** 86-574-27858986

**Fax:** 86-574-27858980

**Email:** [haixiongmach@gmail.com](mailto:haixiongmach@gmail.com)      [gewaicun@163.com](mailto:gewaicun@163.com)

**Tamanho do modelo das injetoras de plástico (máquinas injetoras para plásticos)**

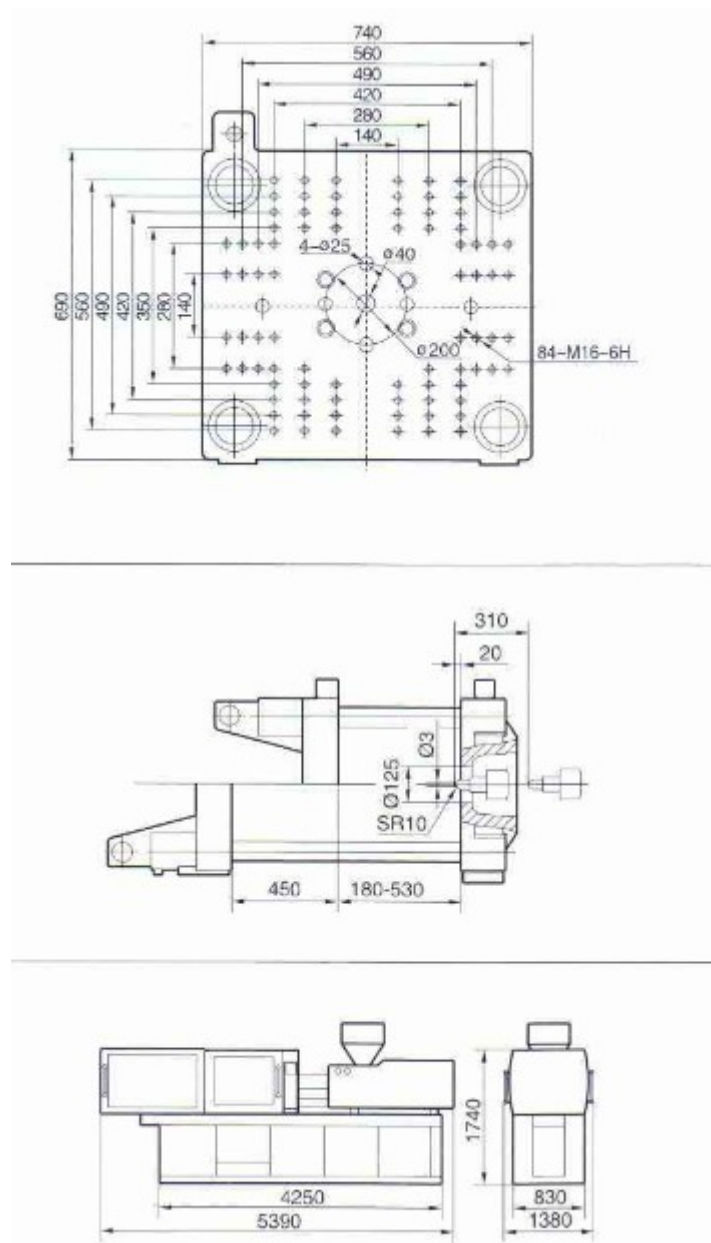

**Ningbo Jiangdong HYSION Machinery Co., Ltd.**

**Morada:** N°36 Yongjiang South Road, Beilun District, Ningbo, Zhejiang, China

**Tel:** 86-574-27858986

**Fax:** 86-574-27858980

**Email:** [haixiongmac@gmail.com](mailto:haixiongmac@gmail.com)      [geweicun@163.com](mailto:geweicun@163.com)