



Injetora de plástico HX 880

Parâmetros máquinas injetoras para plásticos HX 880

| Modelo: Hx880/5500 | | | | | |
|-------------------------|--------------------------------------|-----------------|------|------|------|
| Tabela de parâmetros | | | A | B | C |
| Unidade injetora | Diâmetro do parafuso | mm | 90 | 95 | 105 |
| | Relação L/D do parafuso | L/D | 23.2 | 22 | 19.9 |
| | Capacidade injetora (Teórica) | cm ³ | 2861 | 3188 | 3894 |
| | Peso da injeção (Ps) | G | 2603 | 2901 | 3543 |
| | Pressão da injeção | MPa | 195 | 175 | 143 |
| | Taxa da injeção | g/s | 610 | 640 | 785 |
| | Capacidade de plastificação | g/s | 76 | 85 | 98 |
| | Velocidade do parafuso | rpm | 110 | | |

Ningbo Jiangdong HYSION Machinery Co., Ltd.

Morada: N°36 Yongjiang South Road, Beilun District, Ningbo, Zhejiang, China

Tel: 86-574-27858986

Fax: 86-574-27858980

Email: haixiongmac@gmail.com geweicun@163.com



HYSION 海雄机械

PLASTIC INJECTION MOLDING MACHINE

| | | | |
|------------------|----------------------------------|-----|-------------------|
| Unidade fixadora | Força de fixação | KN | 8800 |
| | Curso aberto | mm | 1120 |
| | Altura do molde max | mm | 1170 |
| | Altura do molde min | mm | 430 |
| | Espaço entre colunas (W × H) | mm | 1100 × 1100 |
| | Força do ejetor | KN | 245 |
| | Curso do ejetor | KN | 320 |
| | Quantidade de ejetores | n | 21 |
| Outros | Pressão da bomba | MPa | 16 |
| | Potência do motor | KW | 37+30 |
| | Potência de aquecimento | KW | 44 |
| | Dimensões da máquina (L × W × H) | m | 13.6 × 2.65 × 3.4 |
| | Peso da máquina | t | 56.5 |
| | Capacidade do tanque de óleo | L | 1315 |

Ningbo Jiangdong HYSION Machinery Co., Ltd.

Morada: N°36 Yongjiang South Road, Beilun District, Ningbo, Zhejiang, China

Tel: 86-574-27858986

Fax: 86-574-27858980

Email: haixiongmac@gmail.com geweicun@163.com

Tamanho do modelo das injetoras de plástico (máquinas injetoras para plásticos)

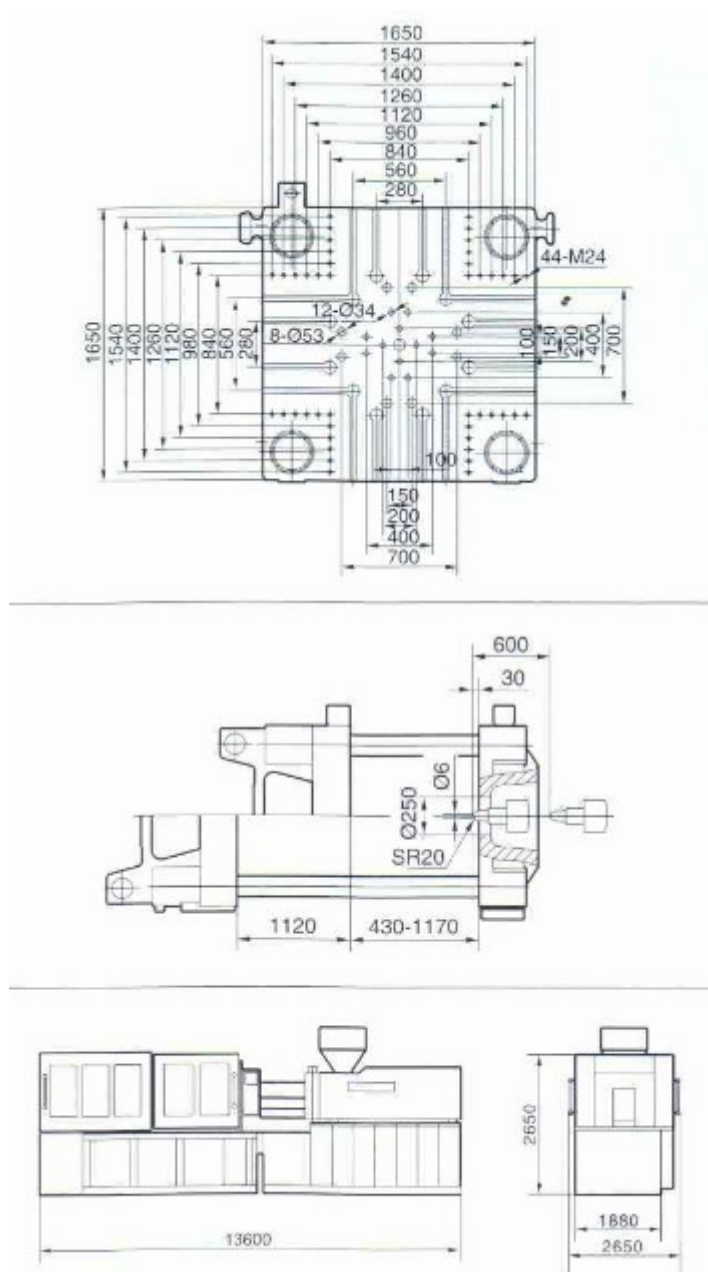

Ningbo Jiangdong HYSION Machinery Co., Ltd.

Morada: N°36 Yongjiang South Road, Beilun District, Ningbo, Zhejiang, China

Tel: 86-574-27858986

Fax: 86-574-27858980

Email: haixiongmac@gmail.com geweicun@163.com